



12LCP-30S

12V 28Ah

Bei der Q-Batteries LCP-Serie handelt es sich um AGM-Akkus (Blei-Vlies-Technologie), die speziell für den zyklischen Einsatz konzipiert wurden. Durch den Einsatz spezieller Blei-Platten und der Verwendung eines besonderen Elektrolyts, weisen die Akkus eine besonders hohe Lebensdauer und Zyklenfestigkeit auf.

Anwendungsgebiete:

Elektrische Rollstühle, Solaranwendung, Caravan/Marine, Hebebühnen, Reinigungsmaschinen, Golfcars, u.v.m.



Spezifikation:

Spannung	12 V		
Kapazität	28 Ah		
Zellenzahl	6		
Gewicht	ca. 9,3kg +/- 5%		
Innerer Widerstand	ca. 11m Ω		
Temperaturbereiche	Entladung: -20°C - 60°C	Ladung: -10°C - 60°C	Lagerung: -20°C - 60°C
Normale Arbeitstemperaturen	25°C \pm 5°C		
Selbstentladung	Kann mehr als 6 Monate gelagert werden bei ca. 25°C. Die Selbstentladung beträgt weniger als 3 % pro Monat bei 25°C. Die Batterien sollten vor der Verwendung geladen werden.		
Anschlüsse	F13 (M5)		
Gehäuse	A.B.S. (UL94-HB)		

Abmessungen:

165 mm Länge x 125 mm Breite x 175 mm Höhe

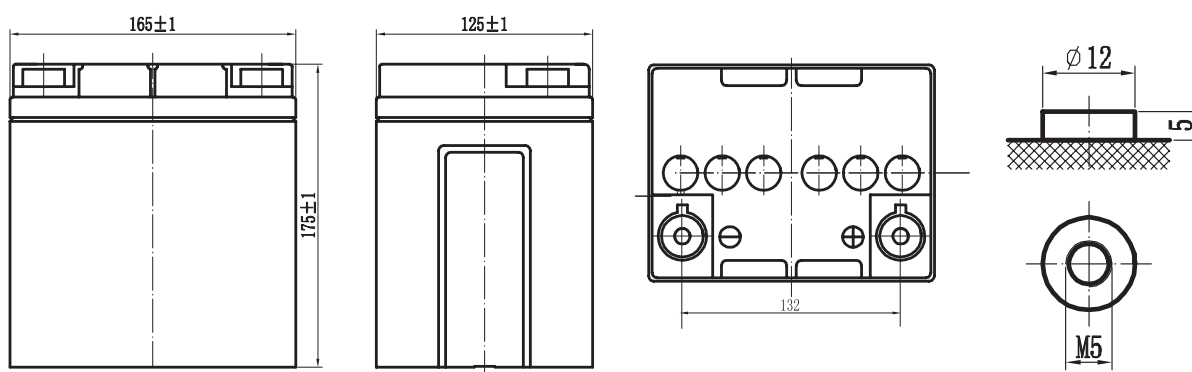

Entladeverhalten bei konstantem Strom: A (25°C)

F.V / Zeit	5 Min.	10 Min.	15 Min.	30 Min.	1 Std.	3 Std.	5 Std.	10 Std.	20 Std.
1.60V	112	73.0	55.0	32.0	19.6	8.02	5.20	2.81	1.45
1.65V	106	69.5	52.6	30.7	18.9	7.77	5.08	2.77	1.44
1.70V	100	65.9	50.1	29.4	18.1	7.50	4.95	2.71	1.42
1.75V	93.9	62.2	47.5	28.0	17.3	7.20	4.80	2.65	1.40
1.80V	87.6	58.5	44.8	26.5	16.5	6.88	4.63	2.58	1.38

Eigenschaften im zyklischen Betrieb:

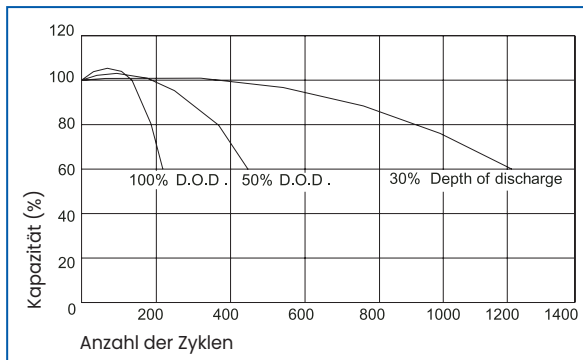

Selbstentladungseigenschaften:

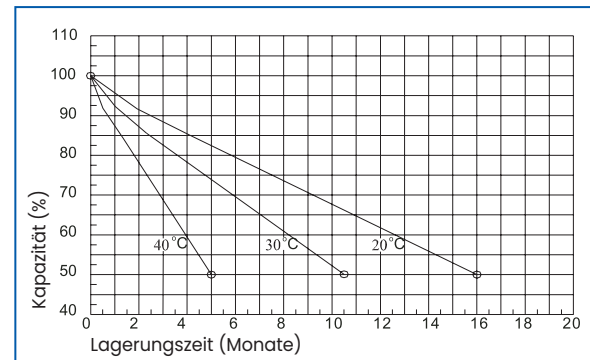

Kapazität in Abhängigkeit von der Temperatur:

Batterietyp		-20°C	-10°C	0°C	5°C	10°C	20°C	25°C	30°C	40°C	45°C
GEL Batterie	6V & 12V	50%	70%	83%	85%	90%	98%	100%	102%	104%	105%
	2V	60%	75%	85%	88%	92%	99%	100%	103%	105%	106%
AGM Batterie	6V & 12V	46%	66%	76%	83%	90%	98%	100%	103%	107%	109%
	2V	55%	70%	80%	85%	92%	99%	100%	104%	108%	110%

Akku laden:

Nach Verwendung stets laden, mindestens alle sechs Monate:

Zyklische Ladespannung 14,4 bis 14,7 V (25 °C)
Erhaltungsladespannung 13,2 bis 13,8 V (25 °C)
Maximaler Ladestrom 11.2A

Die Batterie nicht kurzschliessen.